

**Draufsicht**  
Berührungsschutz nach Regelzeichnung "RIZ-ING EIT 2"  
M 1:100

**QP 2 - 0,7+27.800**  
M 1:100

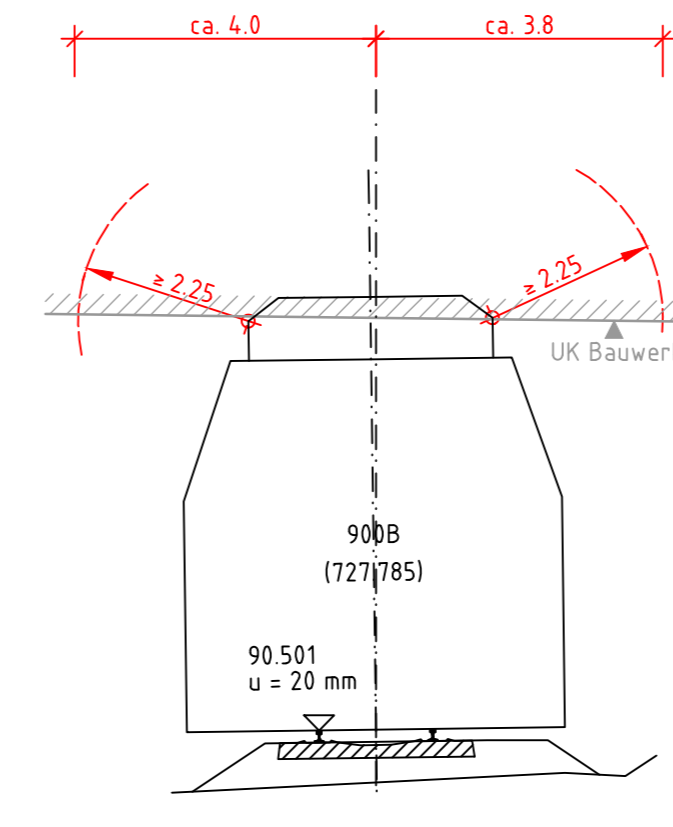
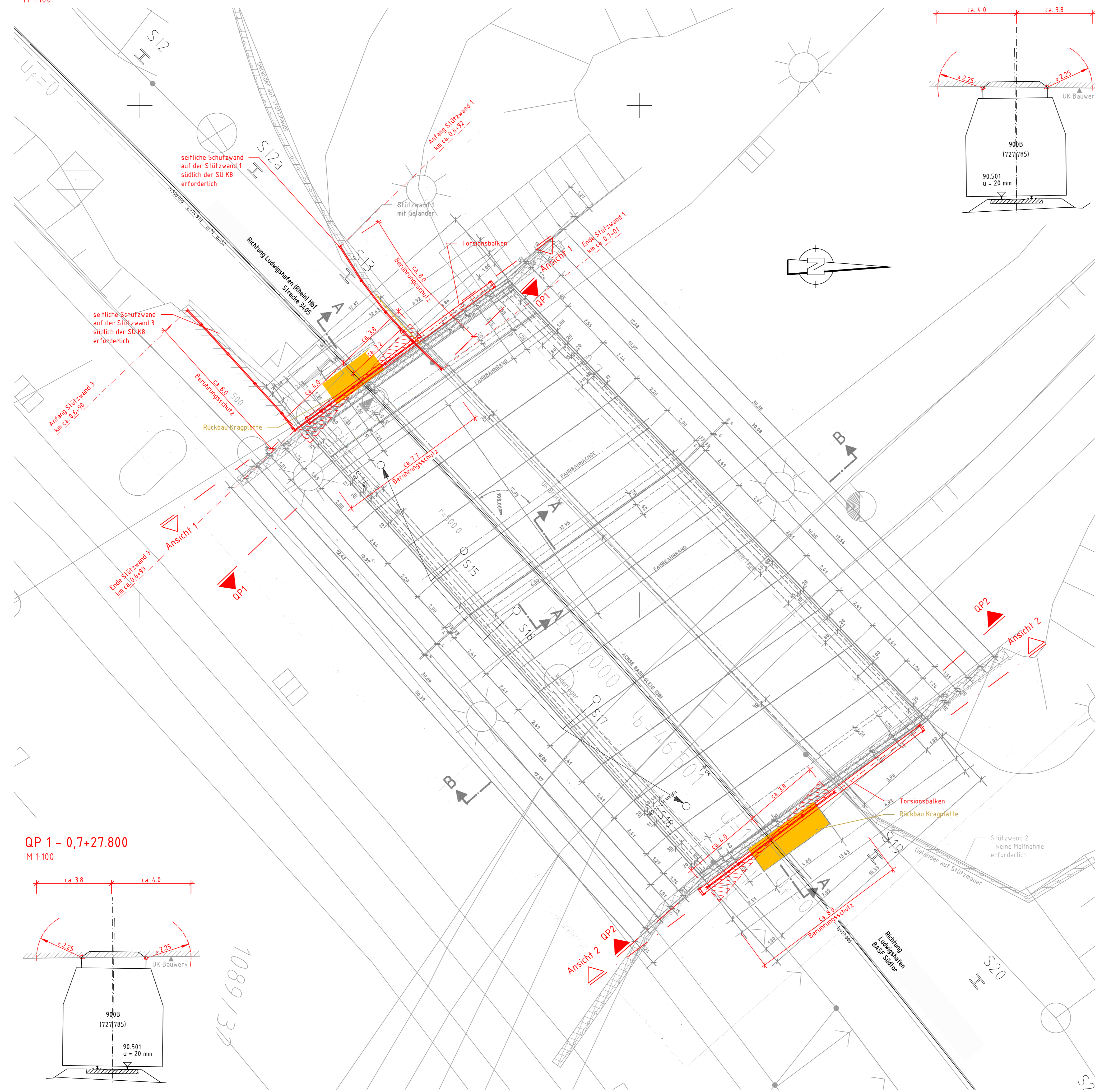

**Achtung:**  
Bei den vorhandenen Geländern auf der SÜ K8 / Lorientallee sind beiderseits im Bereich der Flügeltwände gem. Ril. 997.0204 Isolierfelder  $\geq 2,50m$  nachträglich einzubauen, um Auskoppelungen von Bahn-Rückstrom in den allgemeinen Bereich zu vermeiden.  
Bei vorhandenen Leitplanken auf der SÜ sind nachträglich Isolierstoffe einzubauen.

**LEGENDE**

- Bestand / Vermessung
- Neuplanung
- Bereich erforderlicher Berührungsschutz
- Rückbau
- Verkehrsanlagenplanung / OLA-Planung
- Neuplanung Erdung Berührungsschutz
- Berührungsschutzmaßnahme nachrichtlich dargestellt
- Warnzeichen B 36  
"Achtung, Gefahr durch elektrischen Schlag"  
mit Zusatzzeichen "Hochspannung Lebensgefahr"

**QP 1 - 0,7+27.800**  
M 1:100

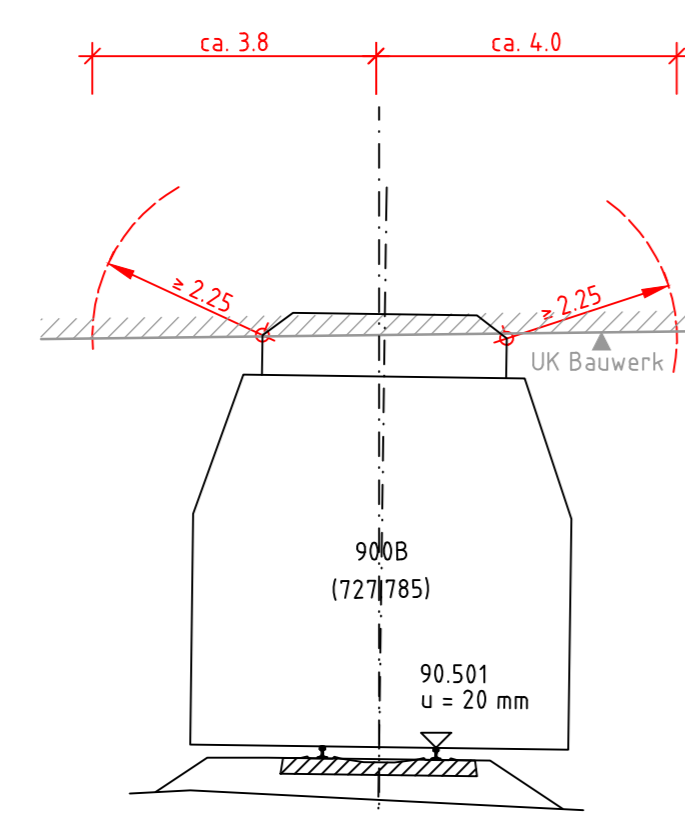

Energieversorger des EBA			
Profildaten			
<p align="center"><b>Unterlage für eine Entscheidung nach § 18 AEG</b></p>			
Auftraggeber:	Planverfasser:	Auftrags-Nr.:	Blatt 1/2
DB International GmbH Regen-Deutsche Südwest Karlruhe 91110 Karlsruhe	DB Netz AG Regen-Deutsche Südwest Karlruhe 91110 Karlsruhe	D-KAD0179P	
Beauftragter:	Planer:	Plan-Nr.:	Planfeststellung
DB NETZE	DB NETZE	BW_G_20_756	
Mehrteil:	SU K8 Lorientallee km 0,7+00 (Strecke 3405) Draufsicht		Erwartungen, Lastmodelle
1:100			Hilfs- und Koordinatensystem
Projekt: Elektrifizierung BASF Südanbindung - DB Netz-Abschnitt			
Strecke: Strecke 3405 von km 0,562 - km 2,345			
Strecke	Kilometer	Kennzahl	Barcode
		65	