

# Zusammenspiel von Open Processes und 'klassischem' Prozessmanagement

*- Koexistenz oder Ablösung? -*



Prof. Dr. Ayelt Komus

Open Processes Workshop 2011  
Eschborn, 18.11.2011

... wird jedes Problem zum Nagel.

Welches sind geeignete  
**Anwendungsfelder** für die Ansätze der  
Open Processes?

Lassen sich **alle** Prozesse mit  
den Open Processes-Ansätzen  
sinnvoll abbilden und managen?



Quelle: office.microsoft.com

# Gegenüberstellung Prozesskategorien

Standard Kreativität **m**

Mtl. Abrechnung  
Massenkunde

- Neue Produkte
- Individuelle Lösung

<ul style="list-style-type: none"> <li>- Hohe Zahl (Instanzen)</li> <li>- Einz. je Periode ↑</li> <li>- Rechtliche Vorgaben</li> <li>- Automatisierungs- erfordernis</li> <li>- Fokus: „Typebene“</li> <li>- BPMN, EPK</li> <li>- Process Champion/ Process Owner (explizit benannt)</li> </ul>	<ul style="list-style-type: none"> <li>- „Leitplanken“</li> <li>- Rahmenvorgaben</li> <li>- Wissensintensität</li> <li>- Kreativitätsbedarf</li> <li>- Individuelle Ziele/ Vorgaben</li> <li>- Fokus „Instanz“</li> <li>- User Story</li> <li>- „Offene Rollen“ (Engagement/ Meritokratie)</li> <li>- Relevanz von Social Objects</li> </ul>
---	--

## Rollenlager

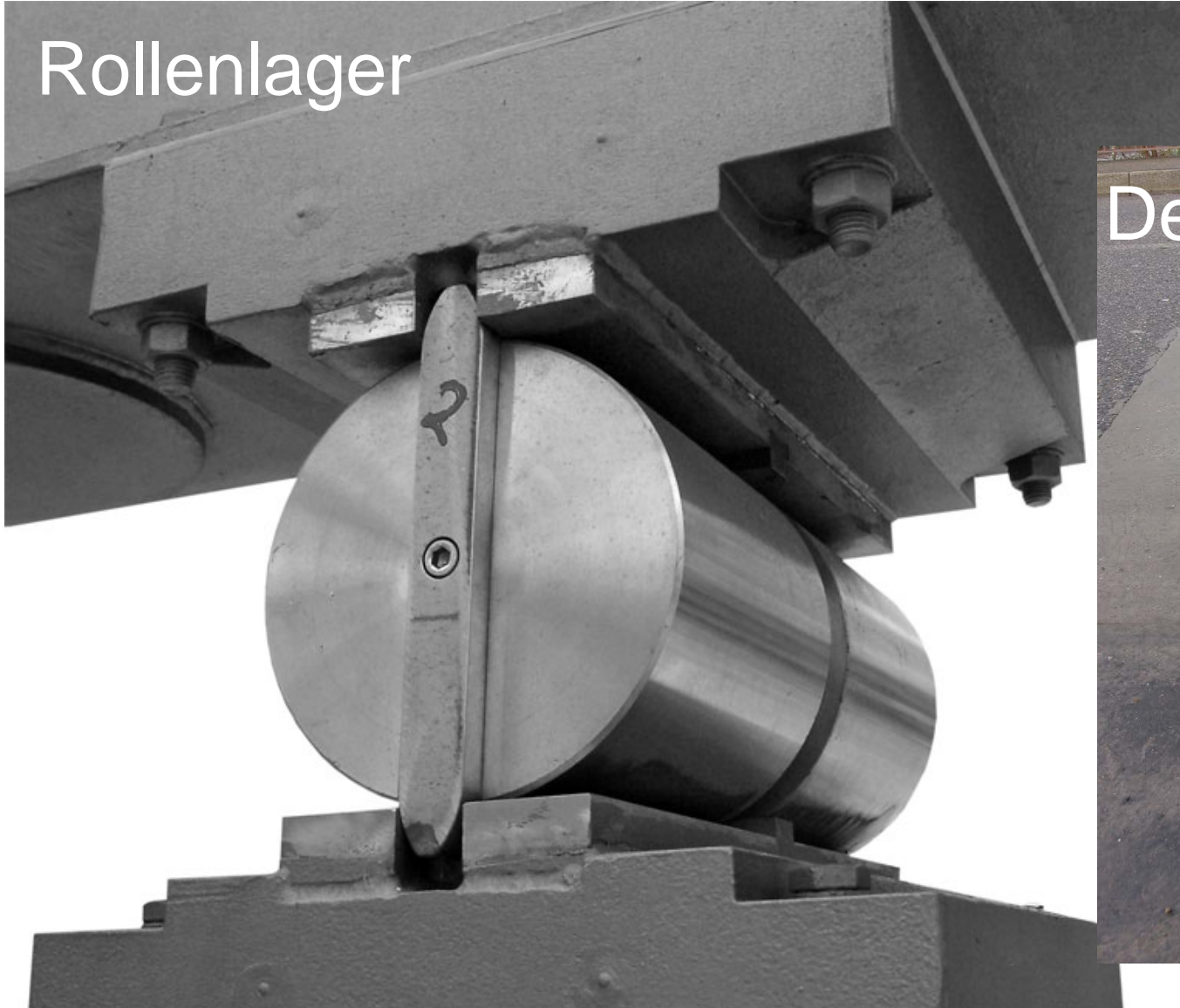

[http://upload.wikimedia.org/wikipedia/commons/2/2e/Lager\\_01\\_KMJ.jpg](http://upload.wikimedia.org/wikipedia/commons/2/2e/Lager_01_KMJ.jpg)

## Dehnungsfugen



<http://de.wikipedia.org/wiki/Datier:Dehnungsfuge.jpg>

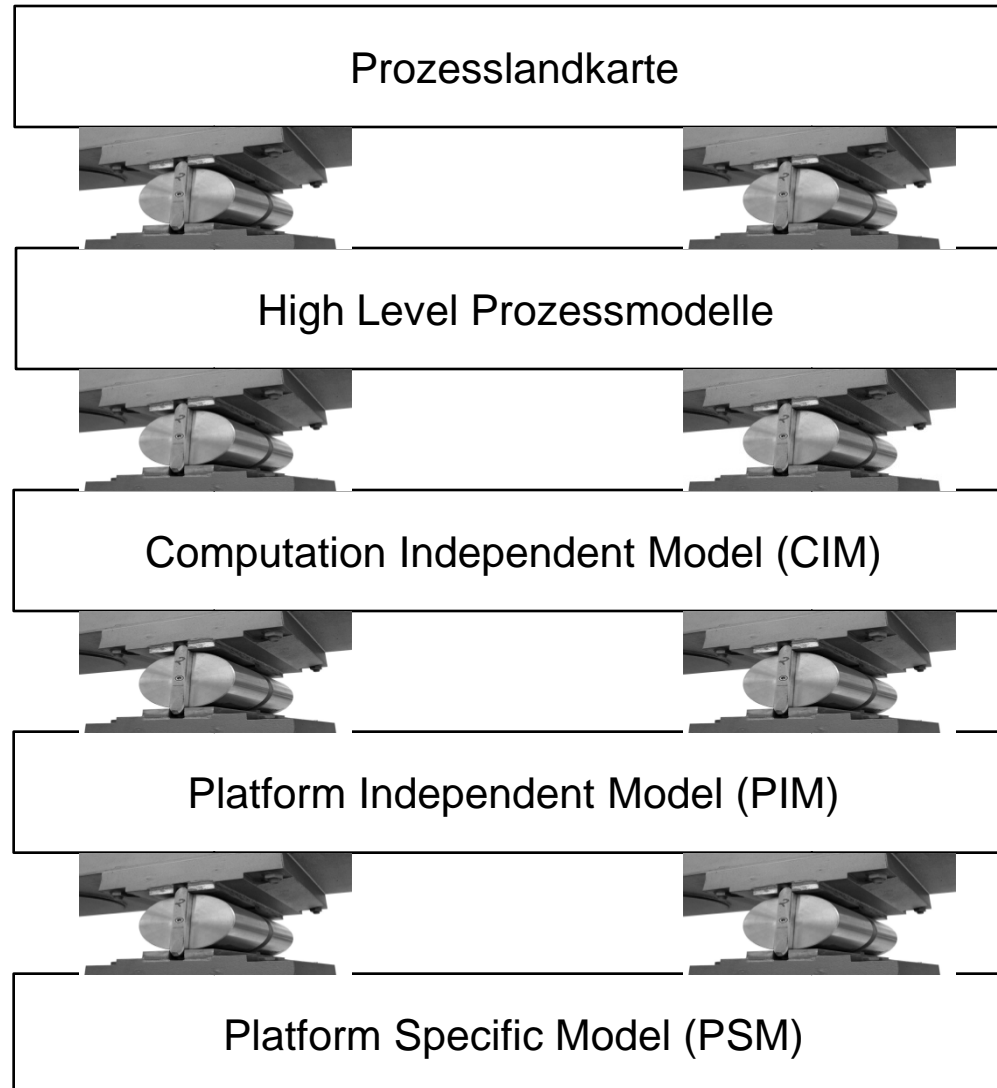

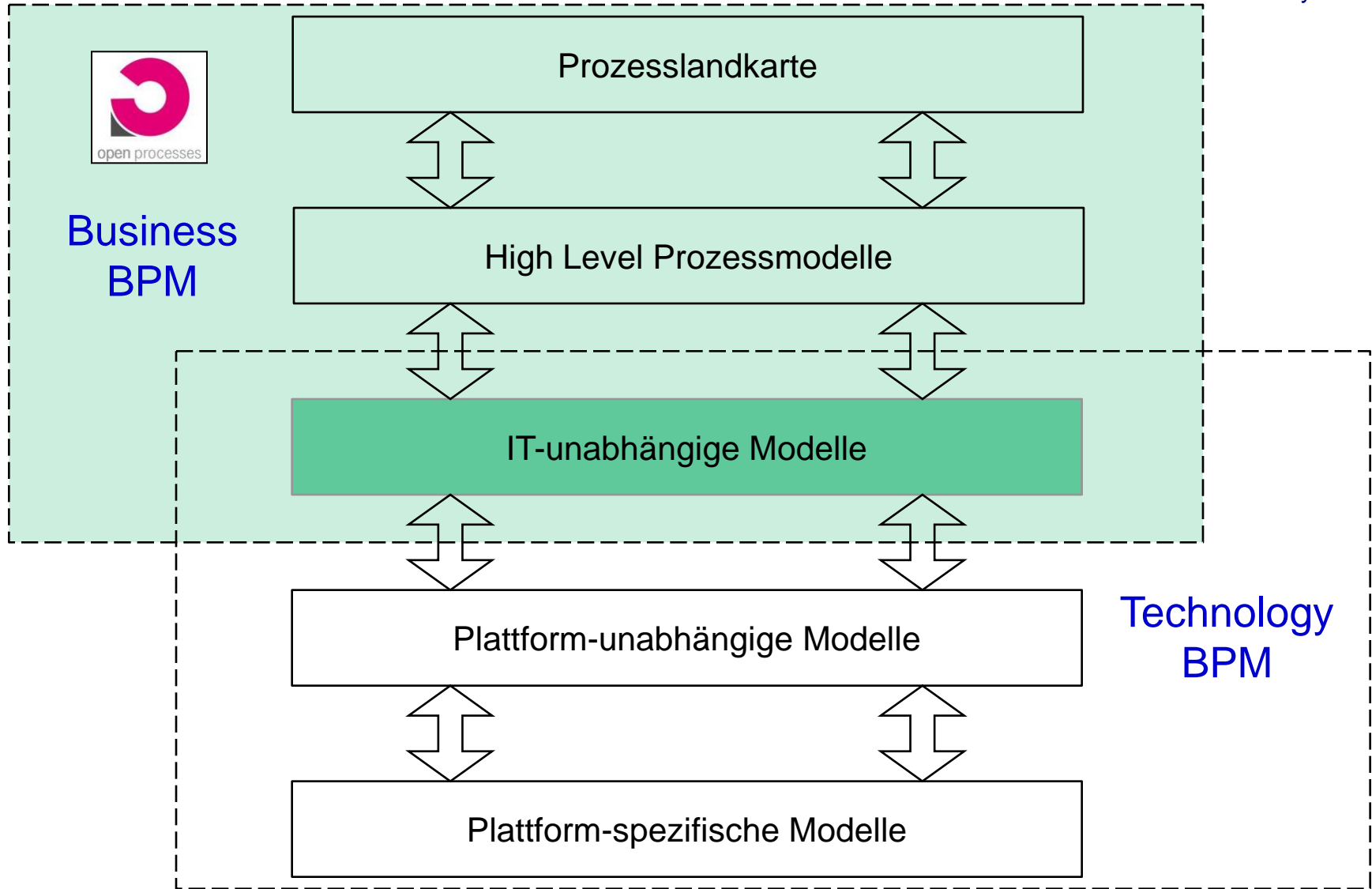

Business  
BPM

Technology  
BPM

Beitrag Bearbeiten Anhänge Tools Historie Diskussion Verschmälern

## Supplier Assessment durchführen

Erstellt am 19. Oktober 2010 um 15:54 von Agnes Szejka  
Letzte Änderung am 20. September 2011 um 15:58 von Andreas Apeldorn

(Änderungen anzeigen)

Die Tätigkeit **Supplier Assessment (Lieferantenbewertung) durchführen** beschreibt die Durchführung eines ex post Supplier Assessments zur Messung der Performance von Preferred Suppliern. Die Bewertung wird übergreifend durch alle beteiligten Fachbereiche durchgeführt. Der inhaltliche Aufbau, die Terminvorgaben und die Art der Durchführung (online / per email) ist durch Konzernvorgaben (Link!!!) geregelt.

### Story

Als **Supplier Manager** möchte ich sicherstellen, dass durch den Supplier erbrachte Leistungen nach einem einheitlichen, den Konzernvorgaben entsprechenden Vorgehen bewertet werden, um seine Qualität transparent und vergleichbar zu machen.

### Vorteile

- Vergleichbarkeit der Performance von Preferred Suppliern
- Zusätzliche Information bei Negativbewertung durch auszufüllendes Kommentarfeld
- Umfassende Informationsgewinnung durch Bewertung aller beteiligten Fachbereiche

### Ablauf

Supplier Management >> Preferred Supplier Development >> Supplier Assessment >> **Supplier Assessment durchführen**

Arbeitsschritt	Responsible (Durchführung)	Accountable (Verantwortlich)	Consulted (Abstimmung)	Informed (Information)
Auforderung zur Durchführung des Supplier Assessments per Email an die Bewerter in den beteiligten Fachbereichen (Hinweis: Die E-Mail wird von T-Systems MMS verschickt und enthält beigelegt den online Fragebogen des Supplier Performance Tools)	Strategic Sourcer	Supplier Manager	Produktmanager, Requester, Service Manager	
Technischen Plausibilitätscheck durchführen (Check auf Vollständigkeit, ausgefülltes Kommentarfeld, etc.) und Gesamtergebnis an Supplier Manager versenden	Strategic Sourcer	Strategic Sourcer	Supplier Manager	
Ergebnisse digitalisieren / Eingabe und Aufbereitung in der Supplier and Contract Database (SCD)	Supplier Manager	Supplier Manager		

Vorgänger [Supplier Assessment aufsetzen](#)

Nachfolger [Supplier Assessment auswerten](#)

### Tools, Templates & weiterführende Links

Tools:

- [Link zur SCD](#)
- [Supplier Performance Tool](#)

Templates

- [Vendor Scorecard](#)

- Kriterien zur Abgrenzung unterschiedlicher Prozesskategorien
- Anforderungen an geeignete Formen des Managements von Prozessen in den jeweiligen Kategorien
- Formen der (losen) Kopplung: Schnittstelle Business BPM / Technology BPM

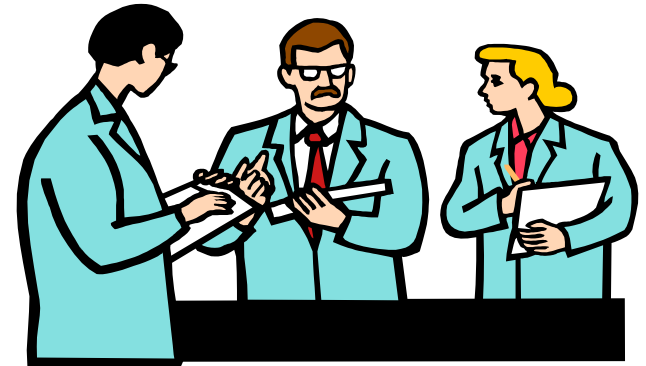





- Betriebswirtschaft
- » Leitbild
- » Begrüßung
- » A-Z Wiki
- » Der Fachbereich BW
- » Klausurgrundsätze
- » Studiengänge
- » Semester-Terminplan
- » Modellfabrik
- » www.Q-In-BPM.org
- » Praxisforum BPM & ERP
- » Alumni
- » Der Dekan informiert
- » Existenzgründung
- » Fachschaft
- » Fotoalbum
- » Internationales
- » Mailverteiler BWL
- » Wissenschaftliche Schriften
- » MyStudy Login
- Username:
- Password:
- » Login



Prof. Dr. Ayelt Komus Fachhochschule Koblenz University of Applied Sciences BPM Laboratory



Process TestLab Analysis | Simulation | Stress test

# Qualität im Geschäftsprozess-Management Internationale Studie – Experten-Befragung – Best Practice-Analyse

[Link to the survey](#)

[Link zum Fragebogen](#)

## Das Wichtigste

- Internat... wissens...
- Thema: Geschäfts... Manage...
- Ziel: Ern... Quo und...
- Vorgehen: Expertengespräche kombiniert mit Online-

**Online-Umfrage bis 22.11.2011.  
Weitere Infos:  
[www.q-in-bpm.org](http://www.q-in-bpm.org)**

Practices und von Erfolgsfaktoren sind wichtige Ziele der Studie „Qualität im Geschäftsprozess-Management“ des BPM-Labors der Fachhochschule Koblenz und des taraneon Process TestLabs.

Die Studie zieht sowohl persönliche Interviews mit Experten zur

Vorträge finden Sie unter: [www.komus.de/vortrag](http://www.komus.de/vortrag)

# Fragen?

# Anregungen?



## Kontakt:

Prof. Dr. Ayelt Komus  
FH Koblenz  
FB Betriebswirtschaft  
[komus@fh-koblenz.de](mailto:komus@fh-koblenz.de)  
[www.komus.de](http://www.komus.de)  
[www.twitter.com/AyeltKomus](https://www.twitter.com/AyeltKomus)  
0172 6868697

[www.komus.de](http://www.komus.de)



[AyeltKomus](https://www.twitter.com/AyeltKomus)